

Sekční garážová vrata COLNEY Klasik montážní návod

Před zahájením montáže je velmi důležité si tyto instrukce přečíst a porozumět jim. Je velmi důležité se před provedením každého kroku zastavit a věnovat pozornost všem „UPOZORNĚNÍM“ a „VAROVÁNÍM“ obsaženým v těchto instrukcích.

Tento návod upozorňuje na důležité instrukce, které mohou zamezit vzniku úrazu nebo vzniku škody na majetku. Dobře si tyto instrukce přečtěte.

Tato garážová vrata jsou navržena a vyrobena tak, aby byla bezpečná a spolehlivě sloužila a to za předpokladu, že jsou nainstalována přesně podle tohoto návodu. Nesprávná instalace nebo používání může způsobit vážné zranění osob nebo poškození majetku.

ÚVODNÍ INFORMACE UŽIVATELI

Povinnosti uživatele a obsluhy je řádně se seznámit před zahájením práce s návodem k použití.

Obsahuje důležité informace o bezpečnosti práce, obsluze, údržbě a je nutné ho považovat za součást zařízení.

Před začátkem používání vrat se pečlivě seznámte s informacemi uvedenými v tomto návodu a dodržujte všechna doporučení, která obsahuje.

Při obsluze vrat se řiďte bezpečnostními pokyny, abyste se vyvarovali nebezpečí zranění vlastní osoby, nebo jiných osob. Bezporuchovost, bezpečná práce s vraty a jejich životnost do značné míry závisí na jejich správné údržbě. Použití jakýmkoliv jiným způsobem než uvádí výrobce je v rozporu s určením vrat!

Jakékoliv svévolné změny provedené uživatelem na tomto zařízení zbavují výrobce jakékoliv právní zodpovědnosti za následné škody nebo zranění!

Vrata je možné ovládat pouze za předpokladu, že z místa obsluhy je výhled do cele plochy pohybující se části vrat, aby byla zajištěna bezpečnost během pohybu vrat.

Vrata musí obsluhovat pouze osoba k tomu pověřena a seznámena s jejich obsluhou.

Jakékoliv zásahy do vrat a elektrického zařízení smí provádět pouze dodavatelská organizace!

V případě poruchy volejte dodavatele nebo servisní (montážní) firmu, jejíž kontakt je uveden na poslední straně tohoto dokumentu. Výslovně upozorňujeme na to, že námi nedodávané náhradní díly a příslušenství nejsou z naší strany odzkoušeny a schváleny. Použití takovýchto výrobků může negativně pozměnit konstrukční vlastnosti a tím omezit bezpečnost. Použitím takovýchto dílů vrata pozbývají ze strany výrobce veškeré záruky.

Jestliže Vám budou některé informace v návodu nesrozumitelné, obraťte se na výrobce.

POPIS A URČENÍ VRAT

Sekční garážová vrata jsou určena pro garáže a výplně stavebních otvorů v komerčních nebo bytových objektech se střední intenzitou pohybu. Instalace vrat je výhradně určena do vnitřních prostor.

Výplň vrat tvoří kovové sekce vyplněné PUR pěnou. Sekce jsou spojeny panty a při otevírání se současně pohybují po kolejnicích. Pohon je umístěn na konci tažného řetězu a pohybuje s vraty pomocí táhla.

V případě, že je kvalitně provedena montáž, je tato síla minimální a posun je nehluký. Motor je instalovaným kabelem přímo připojen do zásuvky a při montáži se nemusí do rozvodu napájecí sítě 230V AC vůbec zasahovat. Ovládaní je řešeno dálkově přenosným vysílačem, který je součástí balení ve dvou kusech.

Pohyb vrat a možná rizika zranění

Vždy dbejte na to, aby při zavírání vrat nedošlo ke spadnutí předmětů do míst dosedání spodní lamely. U drobných předmětů může dojít k jejich nevratnému poškození a u větších také i k nevratné deformaci lamel způsobené silou motoru a vahou lamel. Dodávaná sekční garážová vrata nejsou vybavena dorazovou vypínači lištou. Proto dbejte při zavírání vrat zvýšené pozornosti na pohyb dětí a domácích zvířat!

Montážní komponenty:



Nylonové kolečko 10ks



Horní zavěs pro nylonové kolečko 2ks



Dolní zavěs pro nylonové kolečko s uchycením pro lanko 2 ks



Střední spojovací pant vrat a zároveň zavěs pro nylonové kolečko spojující 1 a 2 panel. Označeno číslem 1. - 7ks



Krajní zavěs vrat s kladkou pro nylonové kolečko s označením pořadových čísel montovaných od země 2 až 5. Počet 3-5 párů



Lanko protiváhy propojující spodní zavěs k bubnu lanka. 2ks



Bubny lanka jsou barevně rozlišeny (černa a červená). Pro snadnější navíjení je upraven náběh. Opatrně na dotahování – Hliníkový odlitek. 2ks



Úchyt torzní tyče. Při zvedání a spouštění vrat nesou zátěž protiváhy tvořené navinutou pružinou – dobře upevnit. 3ks



Vertikální úhelník pro spojení pojezdových kolejnič 2ks



Závěsný úhelník – Montážní materiál 6ks



Držák dráhy vertikálních pojezdových kolejnič 4ks



Zámek nouzového otevření (součástí je lanko propojené s pojistkou táhla vrat) 1ks

Dále dodávka obsahuje tento montážní materiál:

balení TORX šroubů v sáčku pro montáž závěsů do panelů, 4x lisovací hliníková spojka pro lanka, sada větších a menších šroubů s kulatou hlavou a maticemi, sada šroubů M8 pro uchycení spirály k hornímu střednímu úchyty torzní tyče.

Součástí sady jsou:

- 2x vertikální jednoduché kolejnice
- 2x horní horizontální kolejnice dvojité
- 1x svazek tři těsnění (2+1 délka)
- 1x torzní tyč
- 1x torzní pružina (pro vrata se 4 sekcemi)

Upozornění na kotevní materiál

Dodávka obsahuje šroubovací kotvy do betonu, do jiných materiálů jako je omítka, porobeton nebo dutinové cihly není tento spojovací materiál vhodný. Do dutinových cihel použijte vhodné hmoždinky a chemickou kotvu (dvousložková stavební pryskyřice). Hmoždinky nebo šrouby nejsou součástí balení. Doporučujeme šrouby se šestihrannou hlavou. Křížové nebo hvězdicové nejsou vhodné, protože při opakovaném povolování a dotahování při seřizování se hrany pro klič obrousí a šroub nepůjde vymontovat. Protože dveře budou sloužit léta a vibrují, je dobré dostatečně dimenzovat šrouby a hmoždinky. Obecně by měl jeden šroub mít nosnost minimálně 150kg. Je-li to možné použijte co nejdelší šrouby a hmoždinky.

Důležitá upozornění na bezpečnost práce

Tento výstražný symbol znamená varování a upozorňuje na důležité instrukce, které mohou zamezit vzniku úrazu nebo vzniku škody na majetku. Dobře si tyto instrukce přečtěte. Tato garážová vrata jsou navržena a vyrobena tak, aby byla bezpečná a spolehlivě sloužila a to za předpokladu, že jsou nainstalovaná přesně podle tohoto návodu. Nesprávná instalace nebo používání může způsobit vážné zranění osob nebo poškození majetku.

- Když používáte elektrické nářadí, řiďte se bezpečnostními pokyny výrobce. Ujistěte se, že elektrické příklady jsou v dobrém stavu a jsou připojeny zástrčkou s uzemněním.
- Zabezpečte, aby pracovní prostor byl čistý. Nedopusťte, aby se nečistoty a písek dostaly do válečků nebo hlavních ložiskových hřídelí.
- Žebříky a stavební lešení musí být v dobrém stavu a zabezpečeny.
- Zkrutné pružiny mohou být velmi nebezpečné. Když pracujete s pružinou, použijte správné navíjecí tyče. Nepoužívejte provizorní prostředky.
- Nenoste prstýnky, hodinky nebo volné oblečení, když instalujete nebo opravujete vrata.
- Levá a pravá ruka jsou myšleny pohledem na otvor, do kterého se budou usazovat vrata z vnitřku garáže nebo místnosti.
- Vrata během provozu přenášejí mechanické napětí na strukturu budovy a vyžadují správnou techniku montáže pomocí dostatečně dimenzovaných kotevních prvků tak, aby se zamezilo předčasnému uvolnění nosných částí.
- Nepokoušejte se namontovat nosnou konstrukci přímo na stavební konstrukci budovy (hranoly). Nemontujte nosnou konstrukci na suchou zeď (sádkokarton apod.) i když je na ni dostatečná podpora. Suchá zeď se bude pod tlakem drobit, což způsobí uvolnění nosné konstrukce od zdi.

Rozměr stavebního otvoru

Úprava stavebního otvoru

Pro montáž sekčních garážových vrat je potřeba minimálně 5cm ostění, takže vrata budou celkově min. o 10cm širší než stavební otvor. Na výšku musí být sekční garážová vrata minimálně o 2,5 cm vyšší než je rozměr stavebního otvoru mezi podlahou a nadpražím. Pro montáž kladek a zkrutné pružiny je nutné, aby nadpraží mělo mezi horním okrajem stavebního otvoru a stropem min. 20 cm. Aby sekční garážová vrata mohla fungovat bez závad a zároveň montáž byla bez problematická, je nezbytně nutné, aby ostění nadpraží i práh byly již před montáží zednický zapravené, stěny byly k sobě kolmé a po vnitřní straně ostění ve svisle poloze naprosto rovné. Jakákoliv odchylka od pravého uhlu může způsobit nerovnoměrné rozložení sil tahu motoru a vyvážení, což může působit vady v plynulosti pohybu vrat a v dlouhodobějším hledisku i zkrácení životnosti motoru.

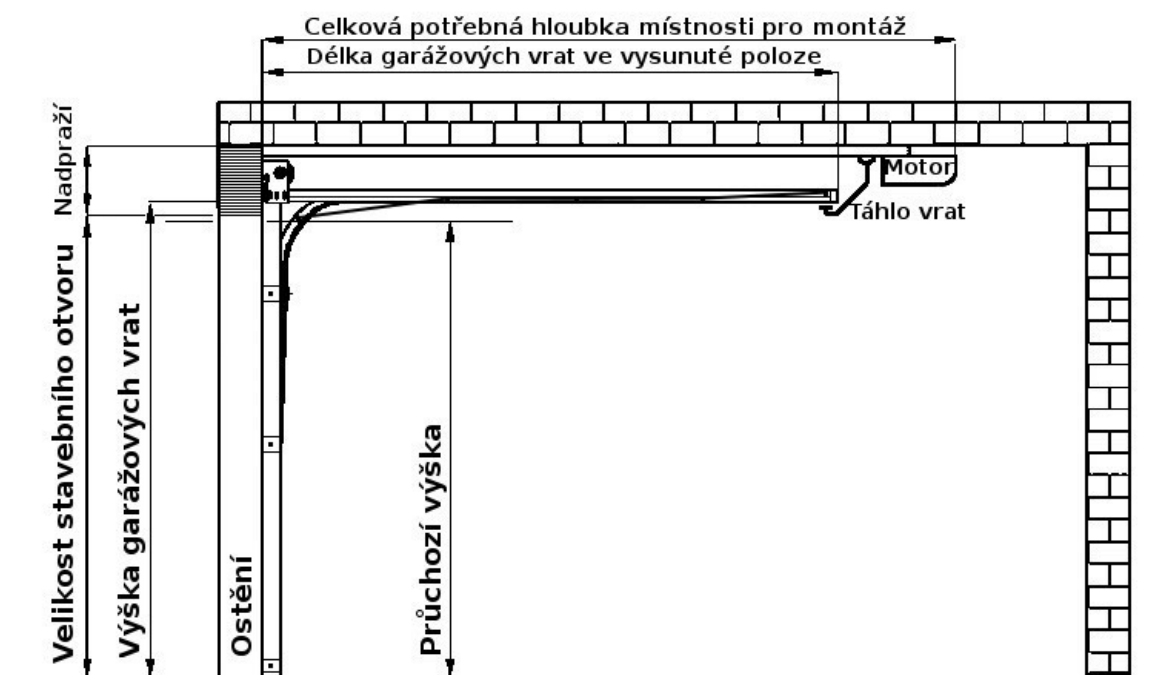

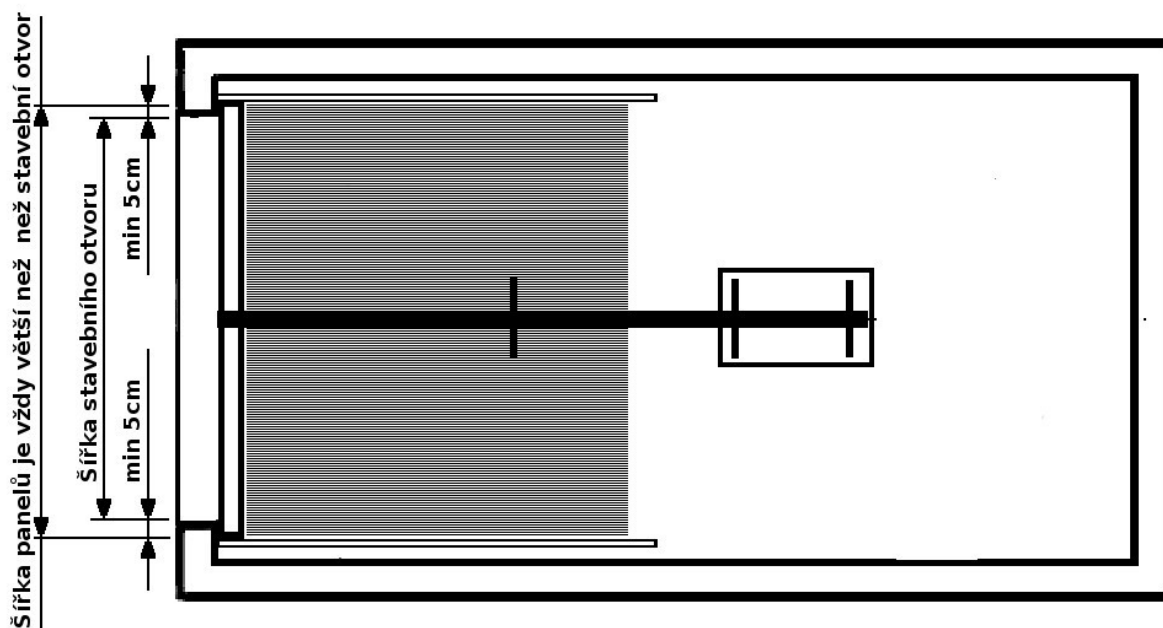

MONTÁŽ GARÁŽOVÝCH VRAT

Instalace těsnění

Vrata se montují na vnitřní stranu garážového otvoru, který není vždy dokonale rovný. Aby se předešlo poškození vrat a otvor byl dokonale tepelně a zvukově uzavřen, osadíme otvor těsnícím systémem.

K tomuto účelu slouží 3 lišty s drážkou, do kterých se zasouvá silikonové těsnění.

Lišty se namontují pomocí vrutů a hmoždinek (nejsou součástí montážní sady) na vnitřní stěny garáže tak, že žlábek pro těsnění směřuje do otvoru. Protože stěna nebývá ideálně rovná, je vhodné použít doplňkové lepení PUR lepidlem. Lišty jsou opatřeny zaklápěcím krytem.

Montáž spodního panelu

Přípevněte spodní závěsy pomocí samořezných šroubů TORX k sekci č.1. Upevněte lanka na obě strany a zasuňte hřídele koleček do otvorů ve spodních drážkách.

TIP: přiložením panelu k otvoru snadno zjistíte, kolik máte místa po pravé a levé straně. Panel dejte s maximální pečlivostí do středu otvoru. K přiloženému panelu i s závěsem a nylonovými kolečky přiložte jednoduché Vertikální kolejnice s namontovanými držáky dráhy vertikálních kolejnic a pomocí vodováhy si naznačte obkreslením kraje těchto držáků a obkreslete také oválné otvory.

Ve středu otvorů budou šrouby připevňující jednoduché vertikální kolejnice..

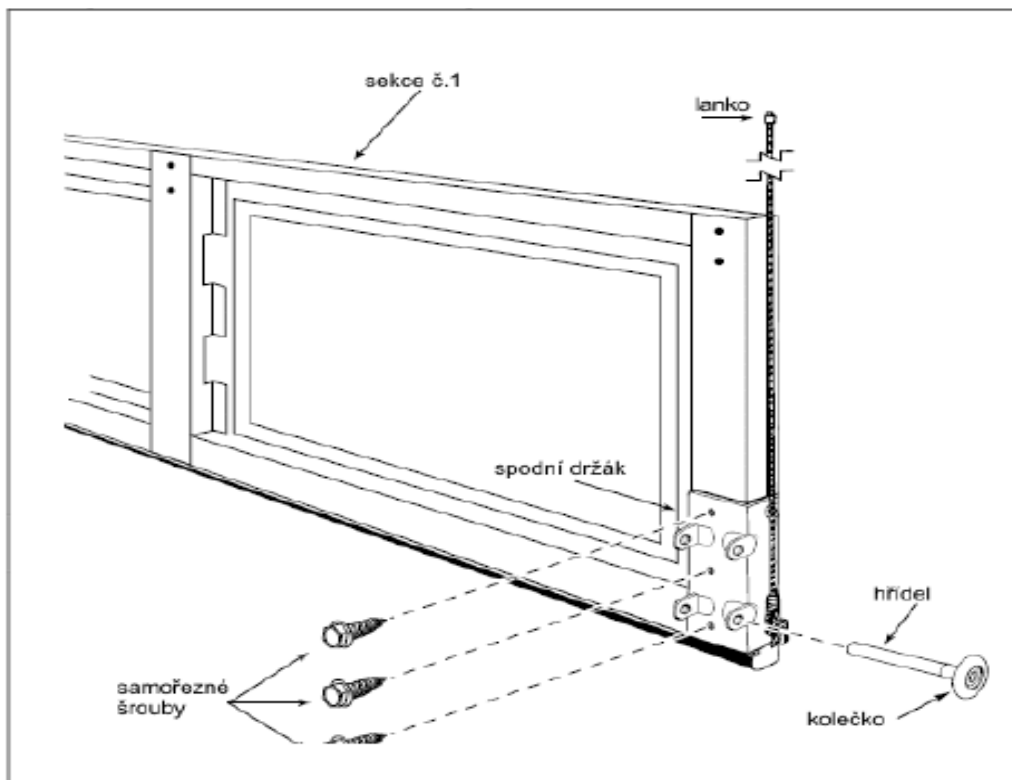

Upozornění: Jestliže je panel položen těsněním na zem měl by být podklad již upravený a vyrovnaný. Není-li tomu tak, je nutné panel vyrovnat pomocí vodováhy a distančních podložek, například sadou vhodných tenkých dřívěk a později zednický zapravit.

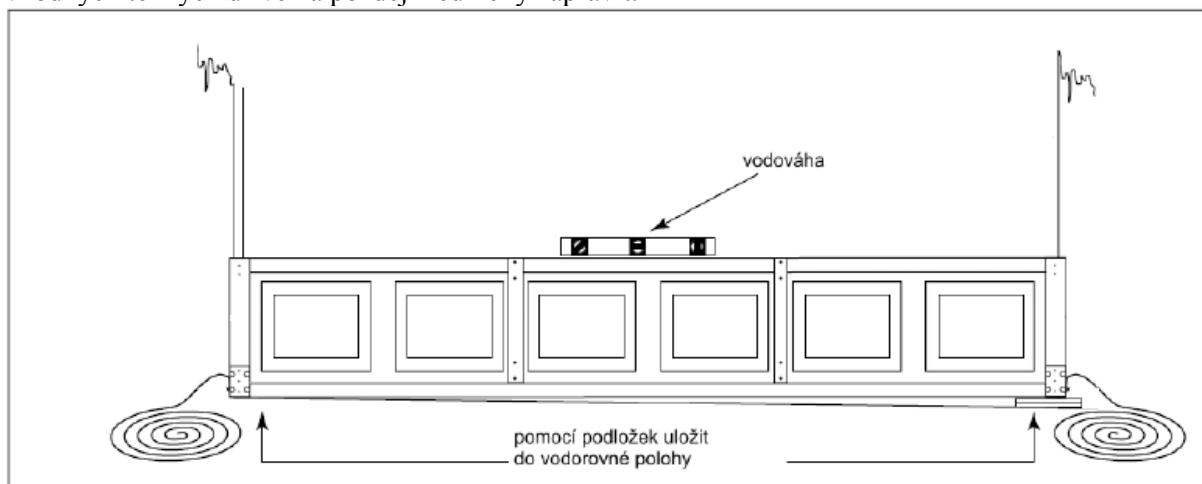

Upozornění: Jestliže je podlaha křivá a panel máte vyrovnaný je nutné mít i stejně vysoko Vertikální vodící kolejnice, jinak by horní uhel nájezdu začínal každý jinde, což by vedlo k nelineárnímu vychylování vrat ve vodorovné ose.

Spodní závěs nylonového kolečka musí být namontován co nejnižší, aby vrata nedřela o těsnění a stěnu. Došlo by k poškození vrat tak, jak je vidět na obrázku.

Montáž sekcí

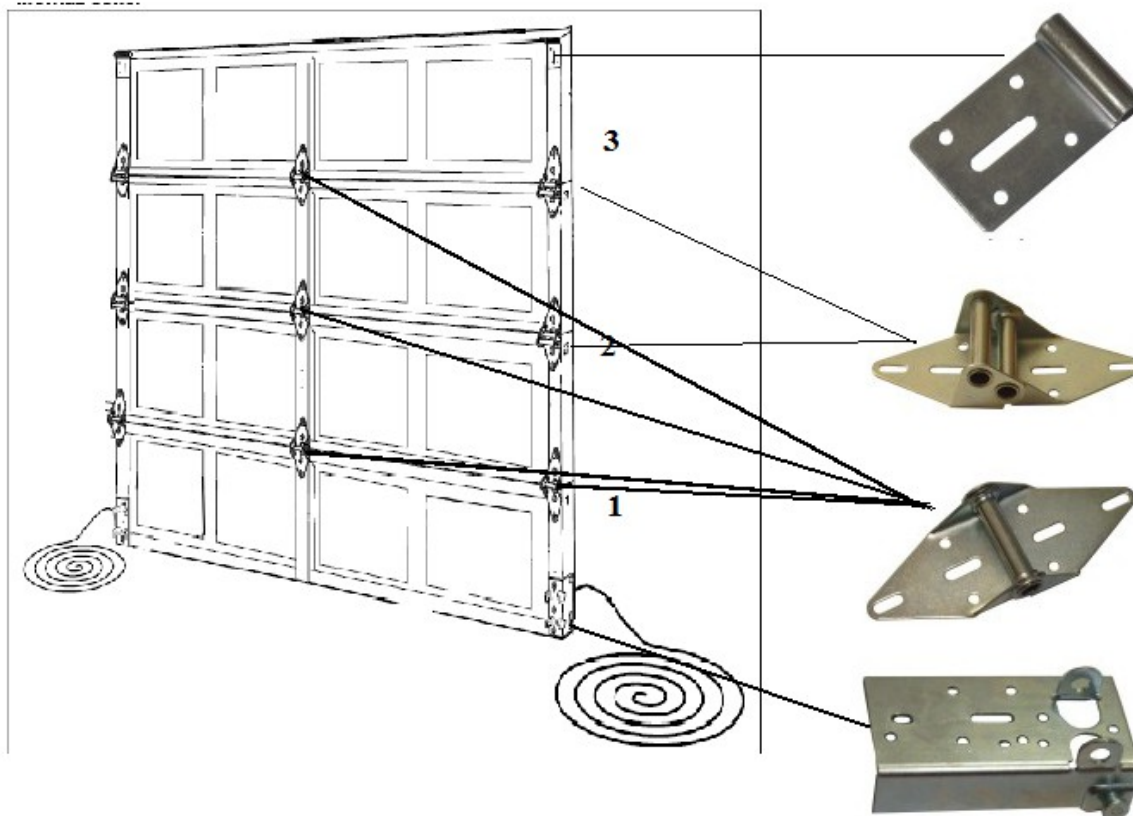

- Položte sekci č. 2 na sekci č. 1 a spojte je pomocí středních závěsů č. 1. Zasuňte kolečka do otvorů v krajních závěsech.
- Položte sekci č. 3 na sekci č. 2 a spojte je středním závěsem č. 1 uprostřed. Po stranách je spojte postranním závěsem č. 2. Zasuňte kolečka do otvorů v postranních závěsech.
- Položte sekci č. 4 na sekci č. 3 a spojte je středním závěsem č. 1 uprostřed. Po stranách je spojte postranním závěsem č. 3. Zasuňte kolečka do otvorů v postranních závěsech.
- Horní závěs připevněte na 4. sekci po stranách horní hrany vrat.

Upozornění: Vždy před montáží pantů kontrolujte přilehlost panelů, horizontální a Vertikální vyrovnání vodováhou.

Montáž vertikálních pojezdových kolejnič

Vertikální kolejnič musí být sestaveny tak, jak je ukázáno na tomto obrázku. Pro každý držák dráhy je potřeba pouze jeden šroub s rýhovanou hlavou. Volně dotáhněte držáky dráhy a pravé a levé spojené držáky k pravé a levé Vertikální dráze. Můžete sledovat, že čím výše je dveřní závěs, tím dále je hřídel valečku od vrat. Vertikální kolejnič je mírně nakloněna směrem dovnitř. To způsobí, že když se vrata otvírají, tak se současně vzdalují od vnitřní stěny a nedojde k jejich poškození. Poskytněte dostatečnou vůli mezi vertikálními kolejničemi a stranami vrat. (cca 1 cm na každé straně) Horní části vertikálních kolejnič musí být uloženy ve stejné úrovni.

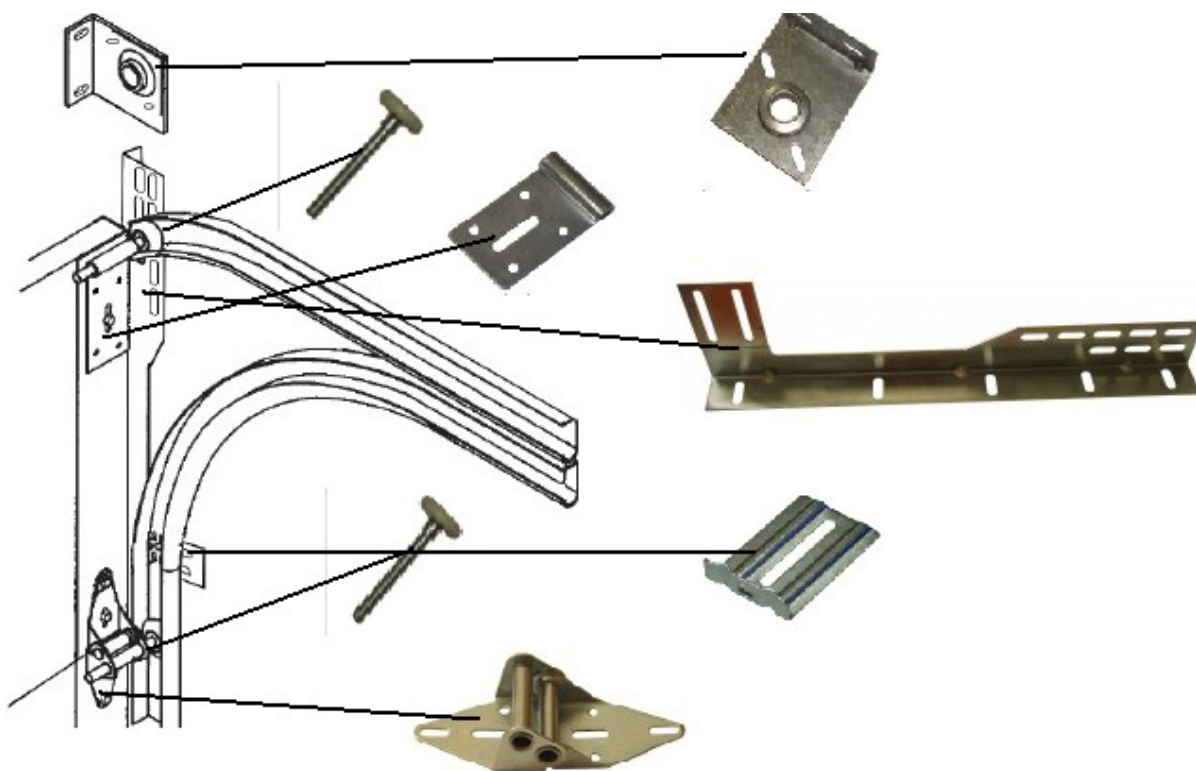
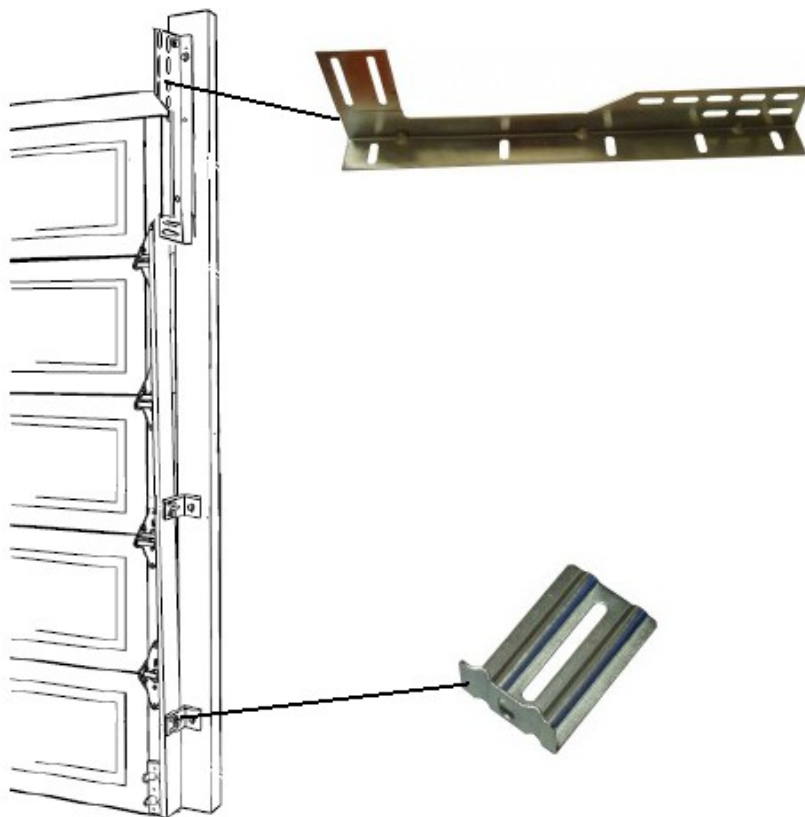

Instalace horizontálních pojezdových kolejnic

- Pokud pracujete sám, přivažte si horizontální kolejnici ke stropu.
- Připevněte obě konce pravé a levé horizontální pojezdové kolejnice k vertikálním kolejnicím pomocí vertikálních úhelníků a šroubů s rýhovanou hlavou.
- Nad horizontální kolejnici připevněte druhou horizontální kolejnici (mírně zahnutou) pomocí horizontálního úhelníku.
- Horizontální dráhy srovnejte rovnoběžně, kolmo k vratům a upevněte je pomocí závěsných úhelníků. Utáhněte zbývající šrouby a matice.

Zkrutné pružiny

Zkrutné pružiny jsou vyrobeny z vysokolegované uhlíkové oceli a vyžadují pečlivé zacházení a maximální opatrnost při jejich napružení. Neupust'íte a nevtěčte pružinu po betonové podlaze. Neuhod'te do ni těžkým nebo ostrým předmětem, Dbejte, aby nepřišla do kontaktu se svařovacím hořákem.

Typ, síla a délka pružiny je vždy určena individuálně od váhy a výšky vrat.

U malých vrat je pružina pouze jedna a je namontovaná vlevo. U větších vrat jsou pružiny dvě a montují se červená vpravo a černá vlevo .

Pružina se musí při natahování vždy smršťovat ! V opačném případě může dojít k protočení pružiny v držáku a k možnému pádu vrat! Před začátkem navíjení pružiny vždy zkontrolujte směr navíjení. Pružina, která vyskočí z držáku se nesmí dále používat a musí se vyměnit!

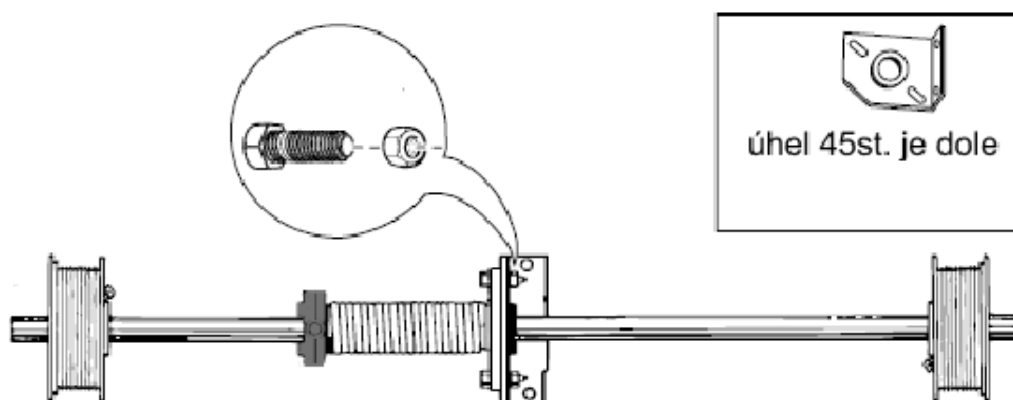

Nebezpečí! Zkrutné pružiny mohou způsobit vážné zranění. Pokud si nejste jisti, přestaňte.

Přivolejte odborníka. Nepoužívejte šroubovák nebo jiný provizorní prostředek k navíjení nebo odvinutí zkrutných pružin. Zajistěte, aby torzní tyč byla dobře a vodorovně usazena.

NAVÍJENÍ ZKRUTNÝCH PRUŽIN

Navíjejte požadované množství u každé pružiny postupně v přírůstku o 1/4 otočení. Buben vyžaduje cca 7 – 8. otočení. Bezpečně přitáhněte stavěcí šrouby na pružinových kuželech.

Doporučené otáčky pružin dle výšky vrat	
Výška vrat (mm)	otáčky
2100	6
2400	7
2700	8
3000	9

Upozornění: Nepřetáhněte stavěcí šrouby. Držák je Hliníkový odlitek a může prasknout!

Nebezpečí! Při navíjení se průměr pružiny zmenšuje důsledkem přidávání závitů – to způsobuje prodlužování pružiny. Proto je nutné před dotažením a počátkem navíjení pružinu lehce (asi o cca 3cm) roztáhnout. V případě, že na toto zapomenete, budou se zavity pružiny navíjet přes sebe a pružina nebude fungovat spolehlivě, budou se ozývat praskavé zvuky, jak jednotlivé části pružiny jsou stlačovány a vytlačovány zavity mezi sebou. Toto může velmi zkrátit životnost pružiny a může způsobit uvolnění pružiny v držáku, ve kterém se pružina může protočit.

Upozornění: Pozorně se řiďte těmito instrukcemi. Zajistěte, že jsou vrata bezpečně uzamčena nebo pevně uzavřena jiným způsobem. Nepokoušejte se otevřít vrata dříve než navinete pružiny. Začněte na LEVE straně, táhněte lanko nahoru za valečky mezi vertikální kolejnici a levou stranou vrat a podstrčte ji skrze drážku na levé straně levého kabelového bubnu. Potáhněte lanko dokud není koncové očko lanka napjaté vůči drážce kabelového bubnu. Rukou navíňte zbývající lanko na levý kabelový buben, pečlivě sledujte žlábký. Potlačte levý kabelový buben směrem k postrannímu úchytu torzní tyče a upevněte dvěma stavěcími šrouby, dokud neucítíte pevný tlak na vašem hasáku, což vás ujistí, že jste utáhli dostatečně tak, že se stavěcí šrouby mírně zahlubily do torzní trubky. Nyní otáčejte levým kabelovým bubnem a torzní trubkou dokud není lanko napnuté.

Sevřete samosvorné kleště na torzní trubce a vzepte (opřete) je o stěnu, abyste udrželi lanko napnuté a aby se neodvíjelo. Zopakujte výše uvedeny postup pro připojení lanka na pravý kabelový buben. Neodstraňujte samosvorné kleště! Lanka musí být rovnoměrně utažena. Odstraňte samosvorné kleště. Uvolněte Zámek a opatrně zvedněte vrata asi o 100 cm, abyste vyzkoušeli rovnováhu pružiny. Ujistěte se, že vrata pojíždějí volně a nedrhnou. Pokud je těžké vrata zvednout, zvyšte napětí zkrutné pružiny o ¼ otočení. Pokud jdou vrata nahoru moc rychle snižte napětí zkrutné pružiny o 1/4 otočení. Je vhodnější, když jdou nahoru rychleji, než když jsou moc těžké. Pokud je provedeno dodatečně seřízení torzní pružiny, řiďte se postupy a varováním v tomto návodu. Postupně přidejte nebo uberte 1/4 otočení. Překontrolujte rovnováhu. Opakujte tento postup dokud se vrata nepohybují hladce s vyhovující rovnováhou. Ujistěte se, že jste sevřeli samosvorné kleště na torzní tyči před každým nastavením.

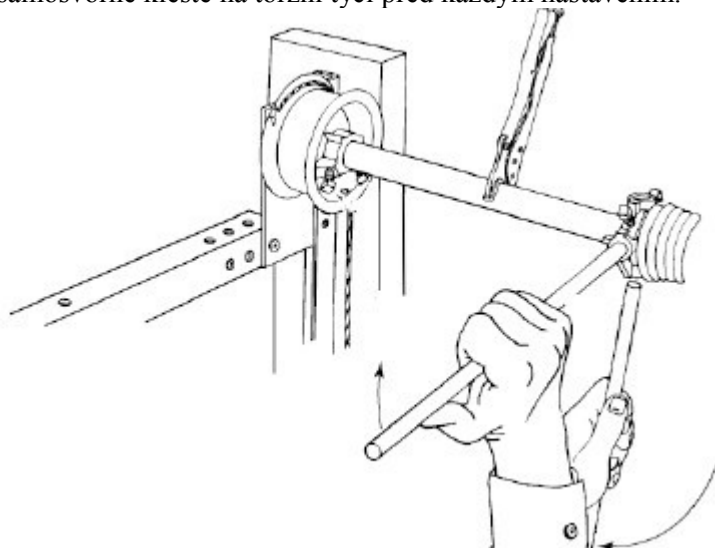

TIP: Mate li konstrukci vrat pevně namontovanou a panely usazeny, je možné provést napnutí vyvažovací pružiny jednodušším způsobem. Manuálně vytáhněte vrata nahoru do horizontální polohy. Nezapomeňte je na obou stranách zajistit šrouby před sjetím (využijte již existujících oválných otvorů). Navíňte rovnoměrně podle drážek lanka na bubny. Pak stačí přidat pouze jednu otáčku pružiny pro předepnutí lanek, aby nebyly v horní poloze prověšeny. Zbytek otáček vznikne sjetím vrat dolů. Vrata stáhněte a opět vytáhněte a zkontrolujte navinutí lanek na bubny. Výhodou tohoto řešení je, že vždy víté optimální počet otáček bez počítání a namáhání s navíjením. Toto řešení je možné realizovat jen v případě dostatku místa a pomoci při vytažení vrat.

Odstraňování možných závad

Jestliže jste pracovali pečlivě, konstrukce svírá pravé uhly a tolerance jsou dodrženy, je chod vrat velmi lehký a nehluký. Po montáži by vrata měla jít lehčí silou zvednout dvěma prsty. Jestliže to takto lehce nejde a je nutné vynaložit větší sílu, napněte více pružinu. Většinou stačí maximálně jedna otáčka.

V takovém případě by docházelo k neúměrnému namáhání řetězového pojezdu táhla a motoru, což zkracuje životnost mechanismu. Ani opačný extrém není vhodný, kdy pružina je příliš napnutá a vrata jdou velmi lehce, vyskakují kousek nahoru nebo dokonce nesjedou až dolů. Pak je nutné pružinu o max. jednu otáčku povolit. Celý mechanismus je uzpůsoben na tah, nikoliv na tlačení motorem vrat k zemi.

Je těžké vrata zvednout nebo upevnit, když je poprvé zvedáme.

- Nedostatečně vinuti pružiny.
- Pružina namontovaná opačně nebo opačně navinuta.
- Na vrata byla přidána větší váha.
- Zarážky jsou namontovány moc pevně.
- Pružiny jsou spolu stlačeny moc pevně.

Vrata se zvedají samy.

- Hodně vinuti na pružině.
- Nebylo namontované veškeré Technické vybavení.

Vrata se zvedají od země 3 až 5 cm a zůstanou tak.

- Pružiny jsou spolu stlačeny moc pevně.
- Lanko není přesně umístěno na bubnu.

Jedno lanko je uvolněno, když jsou vrata úplně otevřena nebo se vrata nadzvednou mimo úroveň.

- Vrata a dráha nejsou namontovány ve stejné úrovni.
- Horizontální dráhy jsou nesprávně namontované.
- Délka lanka je špatná.

Pružiny při otevírání vrat vydávají zvuky.

- Pružiny jsou spolu stlačeny moc pevně.
- Mezi pružinovými zavity je rez.

Do poloviny se vrata otevírají normálně, pak až do úplného otevření velice rychle.

- Na pružině je moc závitů, které jsou slabé pro váhu vrat. Vrata se otevírají velmi rychle od podlahy do poloviny, ale nezůstanou otevřena.
- Na pružině není dostatek závitů, které by byly dostatečně silné pro váhu vrat.

VAROVÁNÍ: Obě lanka by mohla z bubny spadnout a vrata pokud jsou otevírány silou zcela nahoru, by mohla spadnout.

Vrata během otevírání a zavírání vydávají broušivý zvuk.

- Písek ve válečcích nebo v hlavním ložiskovém hřídeli.
- Vrata jsou mimo úroveň a držáky válečků dřou o dráhu.

Vrata se otevírají částečně. Pokud jsou násilně potlačena dále, lanka spadnou z bubny.

- Špatný rozstup dráhy nebo mimo úroveň.
- Pružiny mohou být namontovány opačně.

Údržba

1. Zkontrolujte lanka ukotvena ke spodním držákům a rozhodněte, je-li objímka pevná a je-li lanko v dobrem stavu. Zkontrolujte lanko po celé délce a ujistěte se, že je lanko řádně navinuto na bubnu.

Jestliže jsou lanka ohnuta nebo zamotaná, měla by být vyměněna. Lanka se mohou zdát v pořádku, ale mohou být poškozena uvnitř a může následovat prasknutí lanka. S lankami pracujte s mimořádnou opatrností; nejprve snižte napětí na pružinách.

2. Všechna ložiska umístěná na vratech a závěsech musí být namazaná. Ložiska na vratech stejně jako ložiska na hlavním hřídeli, by měla být vyčištěna a namazána motorovým olejem nebo vazelinou.

3. Všechny závěsy, kolečka, centrální dveřní závěsy a podpěrné rámy by měly být zkontrolovány, jsou-li

bezpečně. Dotáhněte jakékoliv uvolněné spojovací prvky a vyměňte jakékoliv dveřní závěsy nebo válečkové držáky, které jsou opotřebené nebo jakkoliv prasklé.

4. Zkontrolujte upevnění montážních celků a zavěšení horizontálních drah. Ujistěte se, že spojovací prvky jsou bezpečné.

5. Zkontrolujte zkrutné pružiny. Jestli je nutná výměna pružiny, doporučujeme kontaktovat dodavatele vrat.

Bezpečnostní opatření

Tato vrata jsou vyrobena z vysoce kvalitních materiálů, aby byl zajištěn dlouhodobý provoz. Jelikož se jedná o velký pohybující se objekt, pravidelná údržba společně s následujícími upozorněními, by měly být dodržovány aby se zajistila bezpečnost a spolehlivá činnost.

1. Obsluhujte vrata pouze, když jsou řádně nastavena a bez překážek.

2. Vrata jsou neustále pod silným napětím pružiny. Opravy a seřizování, zvláště u lanka a zkrutných pružin, mohou být nebezpečné a měly by být prováděny pouze kvalifikovanými servisními osobami.

3. Nedovolte dětem, aby si hrály s garážovými vraty nebo s elektrickým ovladačem.

4. Pokud jsou vrata nyní nebo budou později ovládaná elektrickým pohonem, musí být odstraněn provaz sloužící k zavírání vrat.

5. Vyvarujte se stání nebo procházení otevřenými vraty pokud jsou elektricky ovládaná vrata v pohybu.

6. V případě, že by bylo ovládání vrat obtížné nebo úplně nemožné, doporučujeme kontaktovat dodavatele.

7. Nesahejte na vrata pokud jsou v pohybu.